



Wir planen Glasfasernetze

s&p Beratungs- und Planungsgesellschaft mbH
Bahnhofstraße 67
65185 Wiesbaden

www.seim-partner.de

Agenda für heute Abend

- Auftrag seim & partner und Überblick über die derzeitige Förderung
- Geplanter Ablauf – Projektstatus & grober Zeitplan
- Hausanschlussmanagement – Glasfaseranschluss Ihres Gebäudes
- Fragen?



Quelle Bild: www.gomadingen.de

Auftrag: Graue Flecken (hell und dunkel)

- Weiße Flecken (<30 Mbit/s) im Vorprojekt erledigt, daher:

Projektauftrag sind (mit öffentlicher Förderung d. Bund + Land)

- Hellgraue Flecken (≥ 30 Mbit/s und < 100 Mbit/s)
→ Hausanschluss vorgesehen
- Dunkelgraue Flecken (≥ 100 Mbit/s und < 265 Mbit/s)
→ Hausanschluss vorgesehen
- Baulücken an der Trasse, die explizit d.d. Gemeinde benannt wurden:
→ Vortrieb (= Leerrohr an Grundstücksgrenze abgelegt)
- Nicht förderfähige Gebäude, geplante Baugebiete und ggf. unbebaute Flurstücke:
→ Reserve (= Leerrohr und Platz im Verteiler verlegt, soweit möglich)

Ziel: **alle** unterversorgten Gebäude/Adressen erhalten einen geförderten Anschluss

Planung: Übersicht MFG-Cluster + Faserzahlen + Gebäude

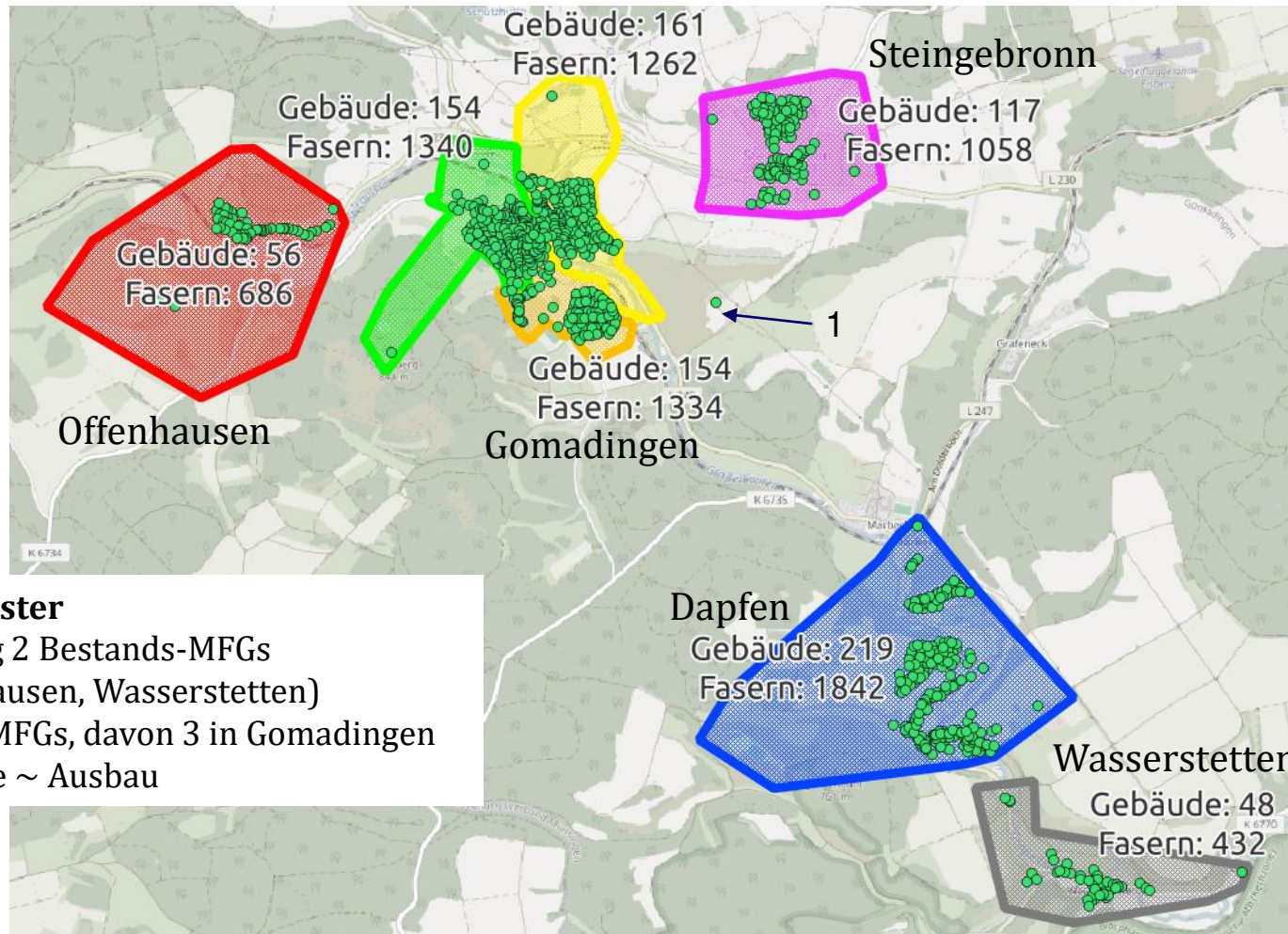

7 MFG-cluster

- Nutzung 2 Bestands-MFGs (Offenhausen, Wasserstetten)
- 5 neue MFGs, davon 3 in Gomadingen
- Gebäude ~ Ausbau

Multifunktionsgehäuse MFG (5 + 2 Bestands MFG)



RVT/NVT (28 + 1 Bestands NVT)
In Ausnahmefällen: Schacht + Muffe



Neubau	27 km
Bestand	16 km
HA	18 km

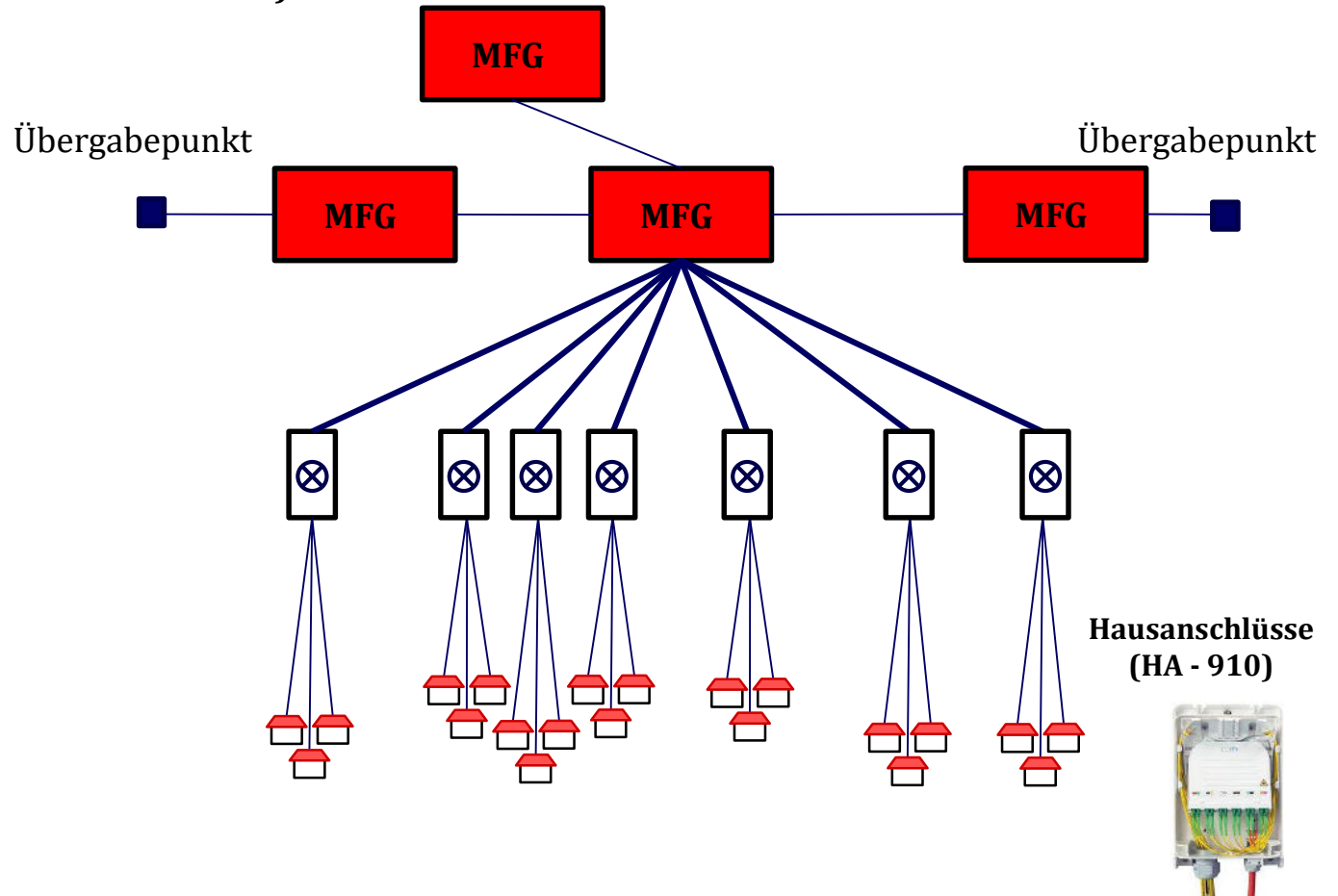

Planung Übersicht Hausanschlüsse

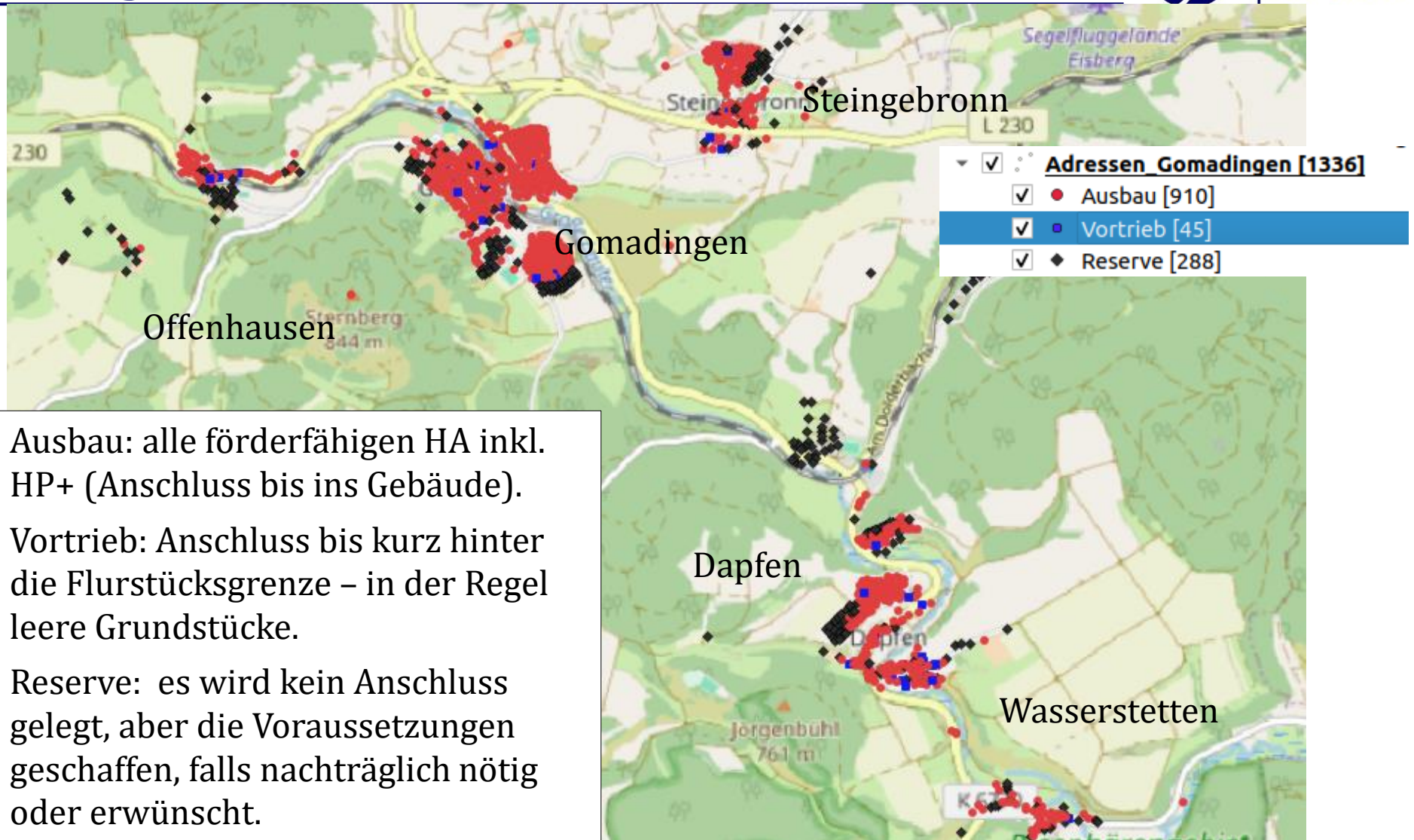

- Ausbau: alle förderfähigen HA inkl. HP+ (Anschluss bis ins Gebäude).
- Vortrieb: Anschluss bis kurz hinter die Flurstücksgrenze – in der Regel leere Grundstücke.
- Reserve: es wird kein Anschluss gelegt, aber die Voraussetzungen geschaffen, falls nachträglich nötig oder erwünscht.

- Die Ausführungsplanung wird in der KW 18 abgeschlossen. Alle Genehmigungen sind fertig und eingereicht.
- Die Ausschreibung für die Bau- und Montagearbeiten ist in Vorbereitung als EU-weite Ausschreibung.
- Die Vergabe der Baumaßnahme ist geplant für das Q3 2025.
- Geplanter Baubeginn: Anfang Q4 2025.
- Geplanter Projektabschluss: 2027.
- Übergabe der Dokumentation durch s&p ca. 2 – 3 Monate nach Bauende.

Ablauf Hausanschlussmanagement

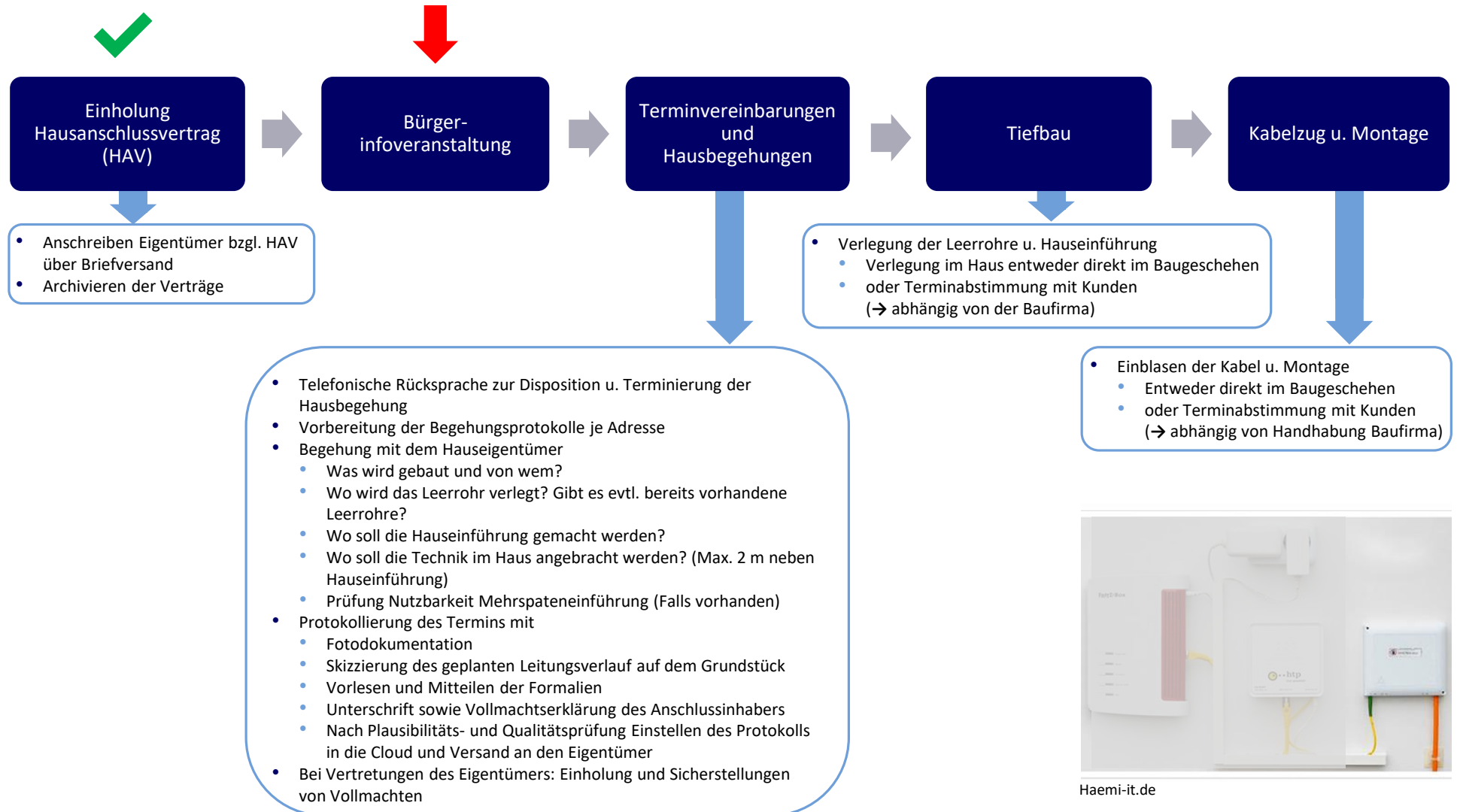

Hausanschlussvertrag

- Vertrag zwischen BLS und Hauseigentümer.
- Versand an Eigentümer, Rücklauf der HAV an BLS oder s&p oder im Rathaus.
- Bevorzugt per **Email:**
begehung-gomadingen@seim-partner.de

Beispiel Hausanschlussvertrag BLS 

Glasfaser-Hausanschlussvertrag  HAM_ID:

zwischen: **BLS Breitbandversorgungsgesellschaft im Landkreis Sigmaringen mbH & Co. KG**
Badstraße 28, 72488 Sigmaringen

(nachfolgend BLS genannt)

und

Rechnungsadresse:

Vorname, Name _____

Straße, Hausnummer _____

PLZ, Ort _____

Telefon _____

E-Mail-Adresse _____

(nachfolgend Anschlussnehmer genannt)

für das Gebäude oder Grundstück:
(nur wenn abweichend von Rechnungsadresse)

Straße, Hausnummer _____
PLZ, Ort _____

Flurstücksnummer: | _____

Ortsteil (optional): _____

Bestandsgebäude Neubau
Geplanter Einzugsstermin: _____

Gewerbeanschluss Privatanschluss

Anzahl Wohneinheiten: _____

Preis: **0,00€ (Bundesförderung Gemeinde Gomadingen)**
Euro brutto (inkl. 19% MwSt.)

Unterschrift Anschlussnehmer:
Mit Ihrer Unterschrift bestellen Sie einen Glasfaser-Hausanschluss und bestätigen, dass Sie über die Möglichkeit des Widerrufs informiert sind.

Ort, Datum _____

X
Unterschrift Anschlussnehmer

Schriftliche Zustimmung des Grundstückseigentümers, nur sofern dieser vom Anschlussnehmer abweicht:

Vorname, Name _____

Straße, Hausnummer _____

PLZ, Ort _____

Telefon _____

E-Mail-Adresse _____

Ort, Datum _____

X
Unterschrift Grundstückseigentümer

Schriftliche Zustimmung der BLS:

Sigmaringen, _____
Datum _____

Name, Unterschrift BLS _____

Ausfüllhinweise:
Bitte senden Sie die ausgefüllte und unterschriebene erste Seite entweder per Post an die im Anschreiben angegebene Adresse oder per E-Mail an begehung-gomadingen@seim-partner.de zurück.

Seite 1 von 3

- Anschreiben an Eigentümer und Zusendung Hausanschlussvertrag (sind verschickt).
- **WICHTIG: HAV zurück senden!** Grundlage für alles Folgende.
- Terminvereinbarung mit dem Eigentümer - der Hausbegeher (HB) meldet sich beim Eigentümer und vereinbart einen Termin.
- Termin vor Ort: ein Mitarbeiter von seim & partner (HB) kommt zum Gebäude: zeitlicher Aufwand ca. 30 Minuten.
- **ACHTUNG: der Eigentümer muss zugegen sein**, bzw. eine Vollmacht ausstellen.
- Gemeinsames Abarbeiten des Protokolls inkl. Fotodokumentation zwischen HB und Eigentümer (oder Bevollmächtigtem).
- Weitere Punkte, die dabei gegebenenfalls geklärt werden:
 - Anzahl der Wohneinheiten
 - Denkmalschutz

Übersicht HAM – Zeitstrahl

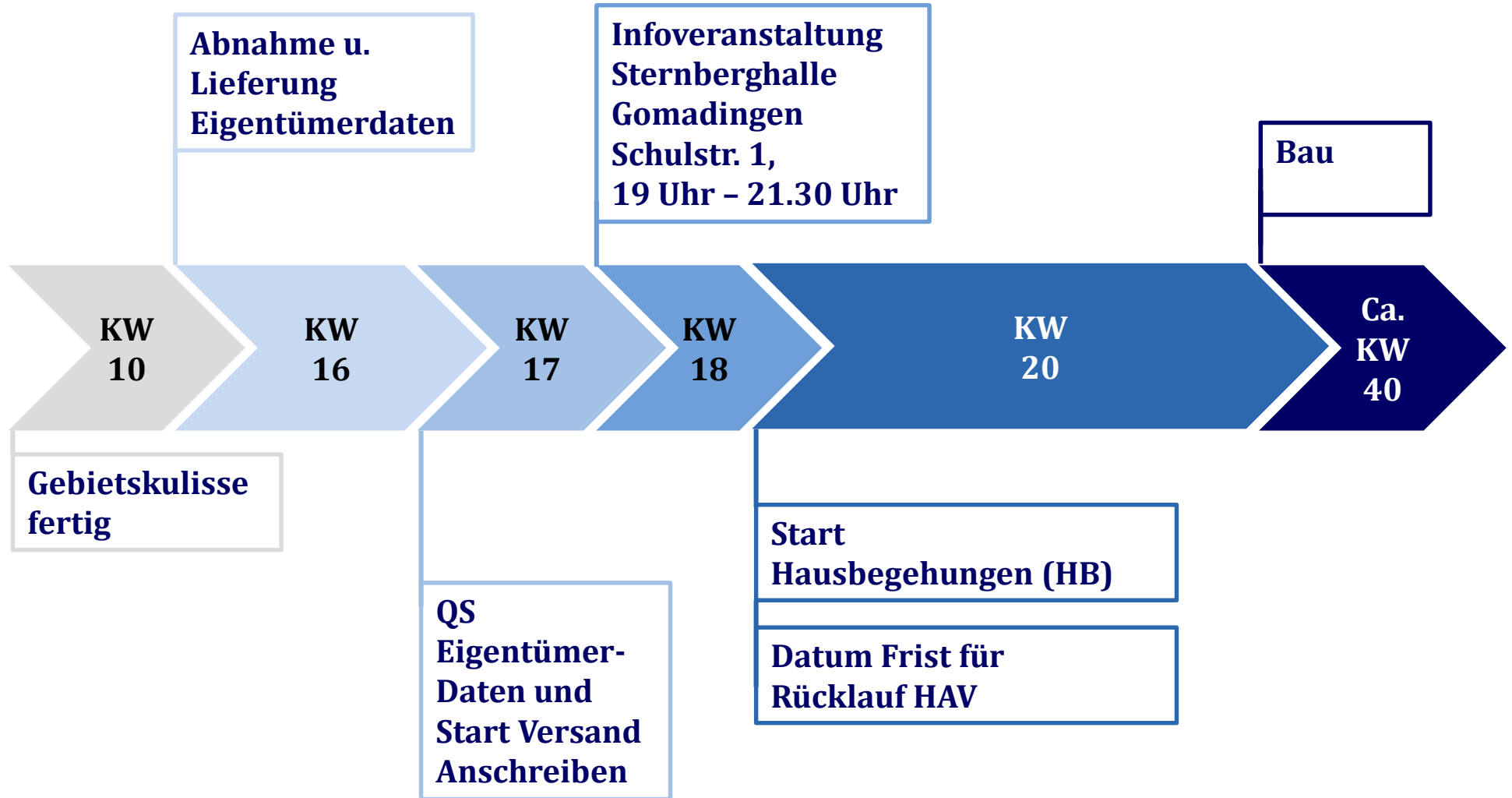

Ihre Fragen ...



Vielen Dank für Ihr Interesse!

seim & partner
Bahnhofstraße 67
65185 Wiesbaden

0611- 95011900
info@seim-partner.de
begehungen-gomadingen@seim-partner.de

www.seim-partner.de